

КАСКО страхование



Команда

1. Азанов Лука
2. Бибииков Максим
3. Знышев Дмитрий
4. Кайль Лев
5. Нурисламов Владислав
6. Щепарёва Мария

Информация о базе данных



**Информация о водителях,
заинтересованных в оформлении
страховки**

26 столбцов, 148474 строк

Очистка Датасета



Удалили NaN значения

Удалили строки, где присутствуют NaN значения

148 476 → 139 420

Очистили дубликаты

Удалили строки с равными:

- policy_rk
- gender
- age.

139 420 → 25 431

Удалили выбросы

1. Покрытие полиса
2. Выбранный ремонт
3. Регион
4. Марка и модуль авто
5. Пол водителя
6. Флаг выпуска полиса

25 431 → 22 700

Очистка Датасета



Некорректные данные

Удалили строки которые
содержат некорректные
данные

22 700 → 21 521

Разведывательный анализ

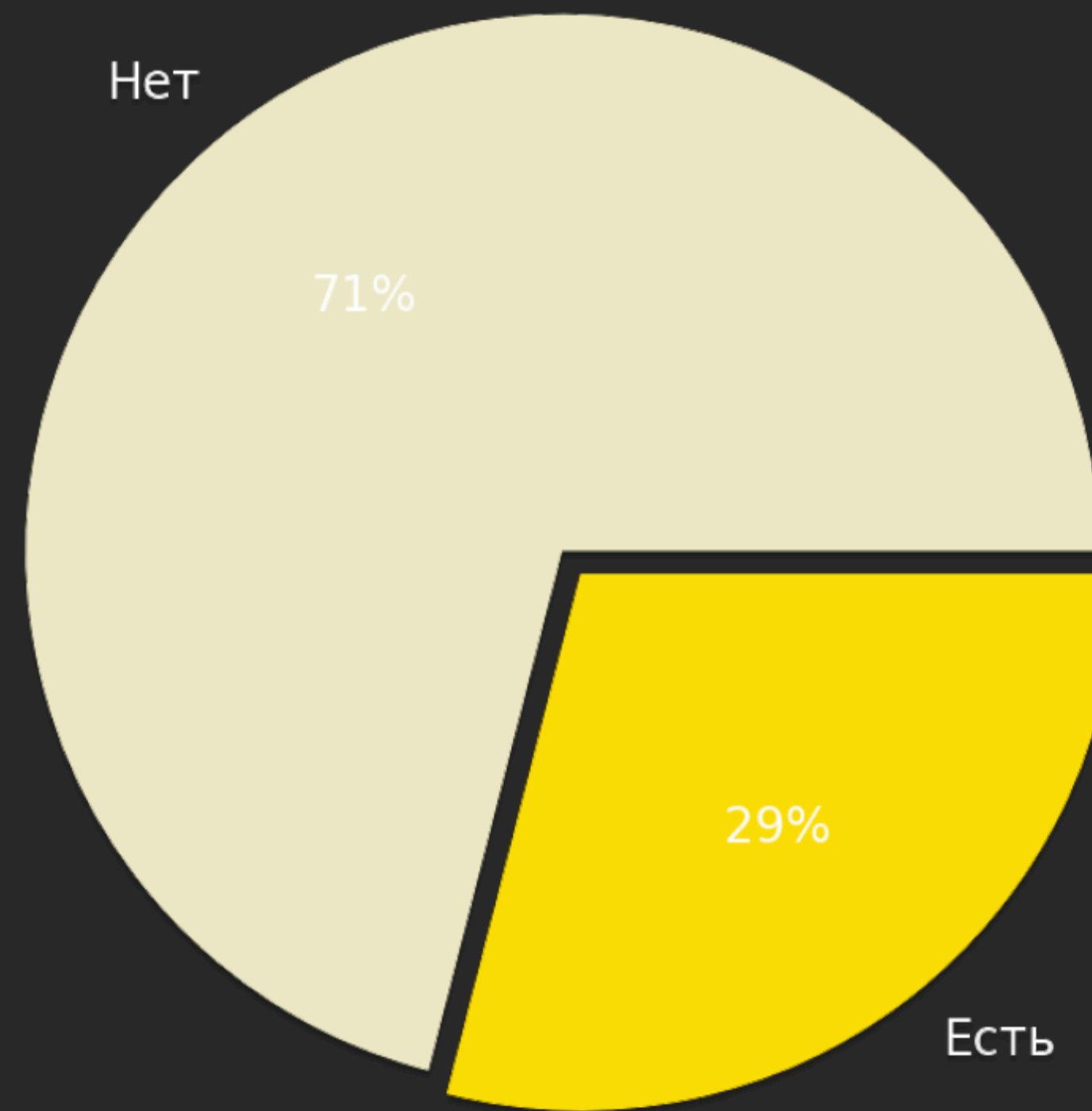
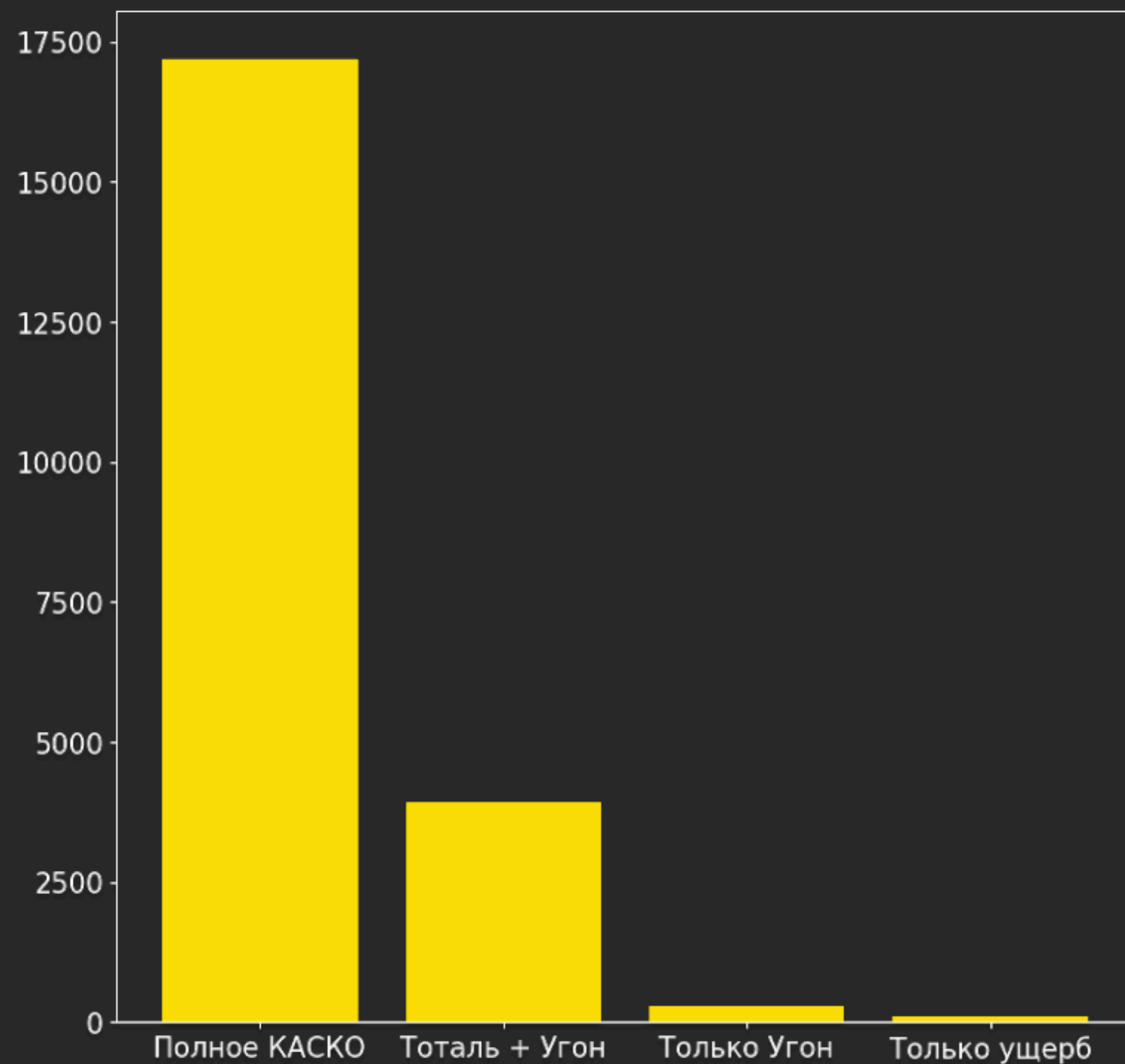

Разведывательный анализ

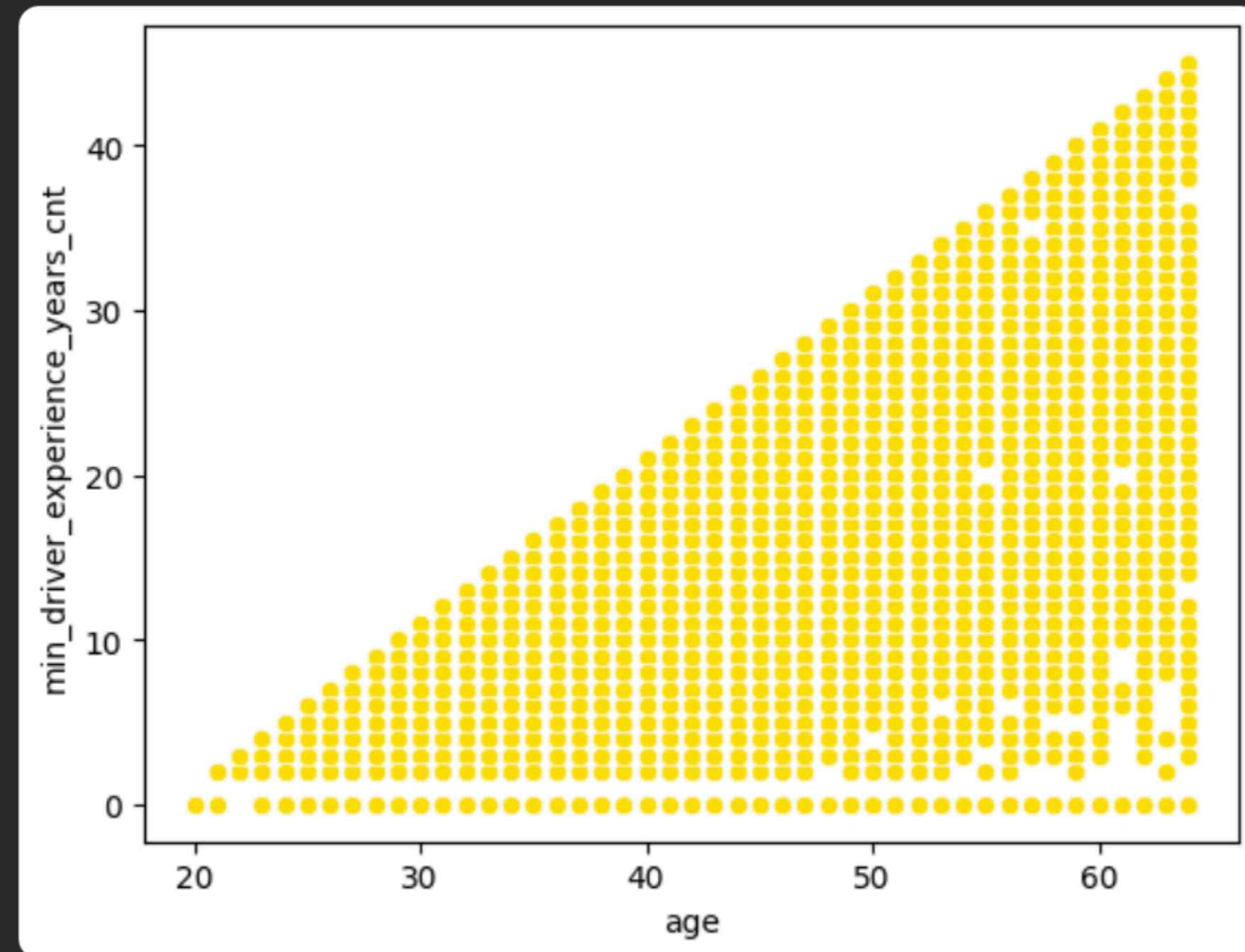
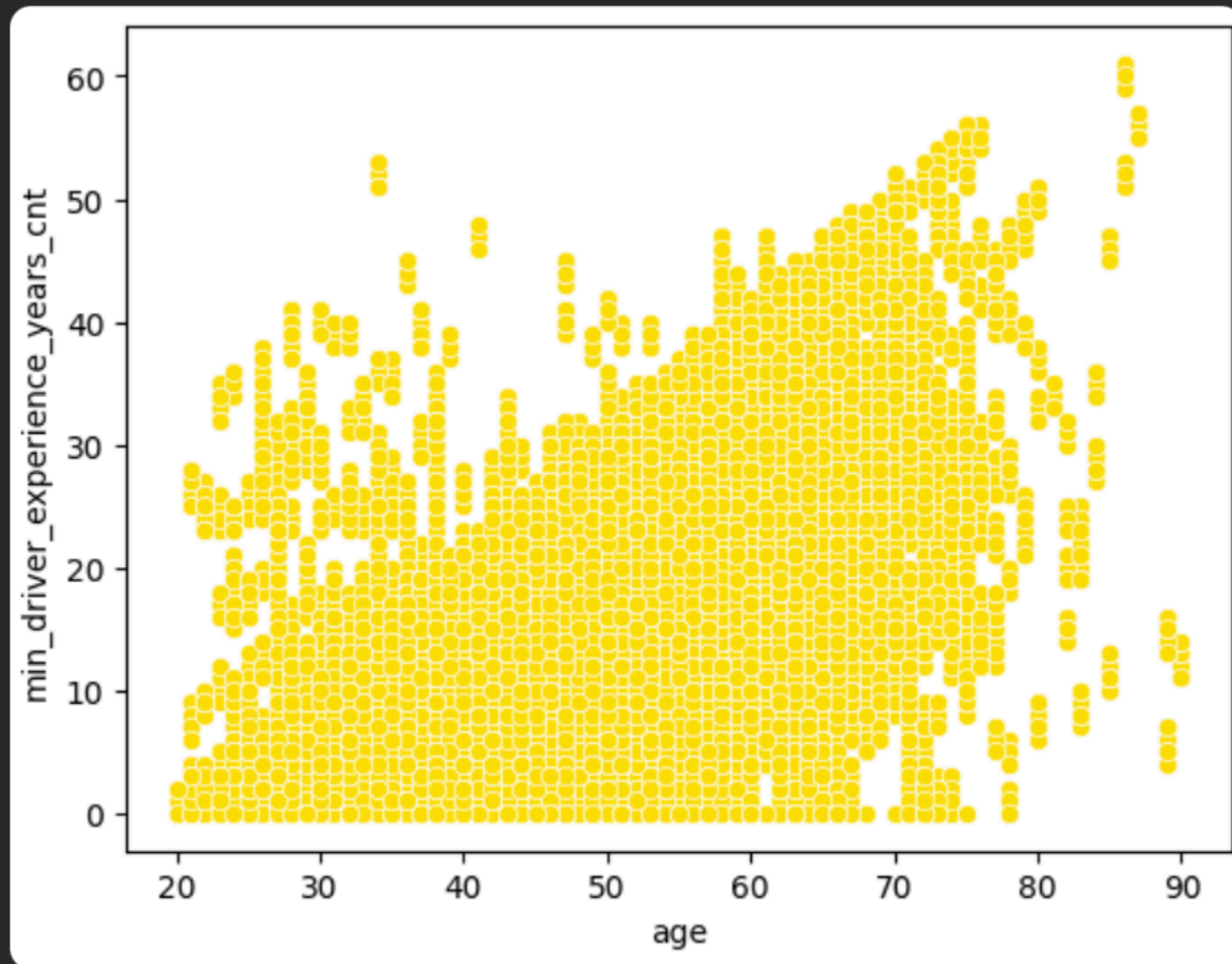

Разведывательный анализ

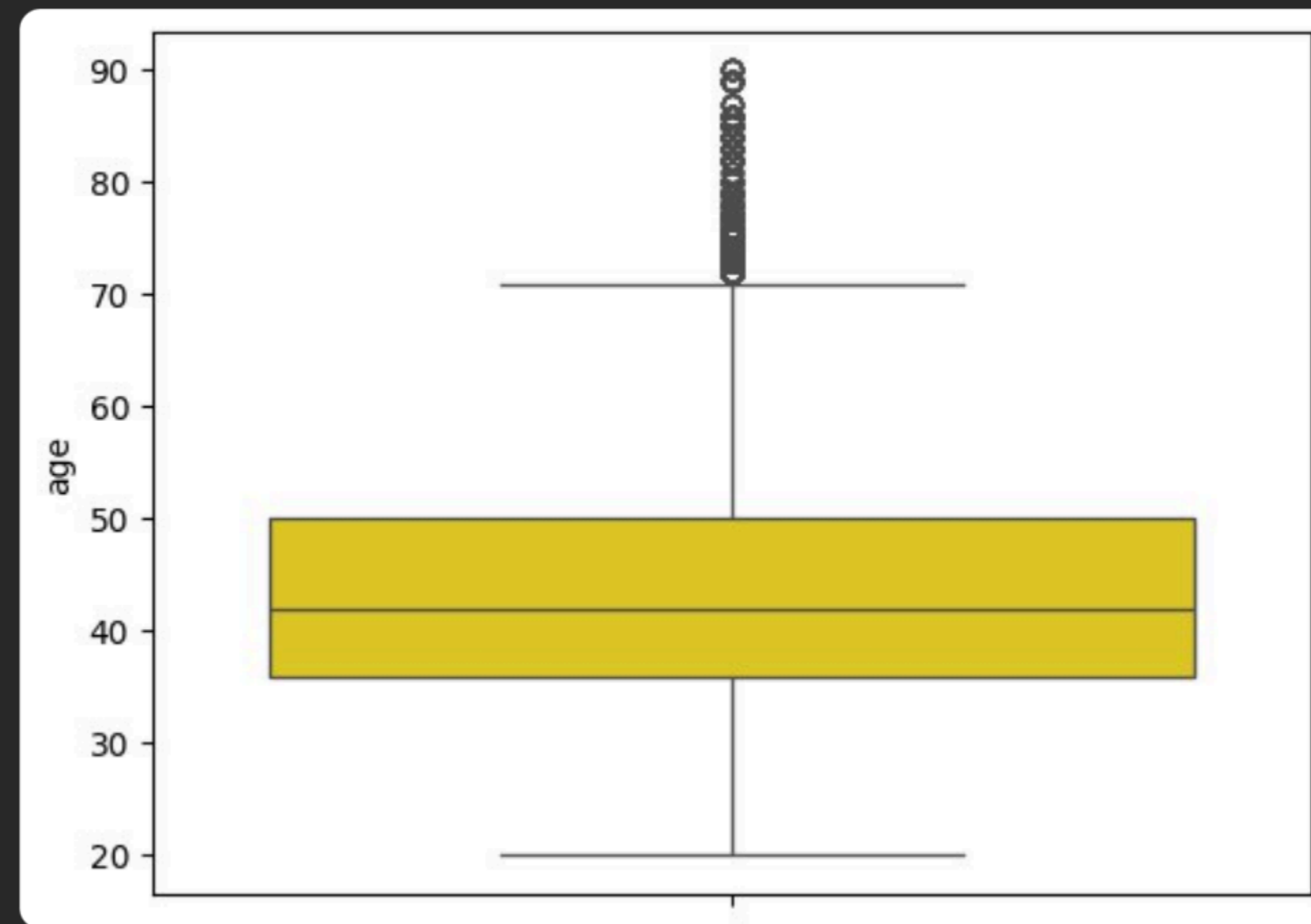
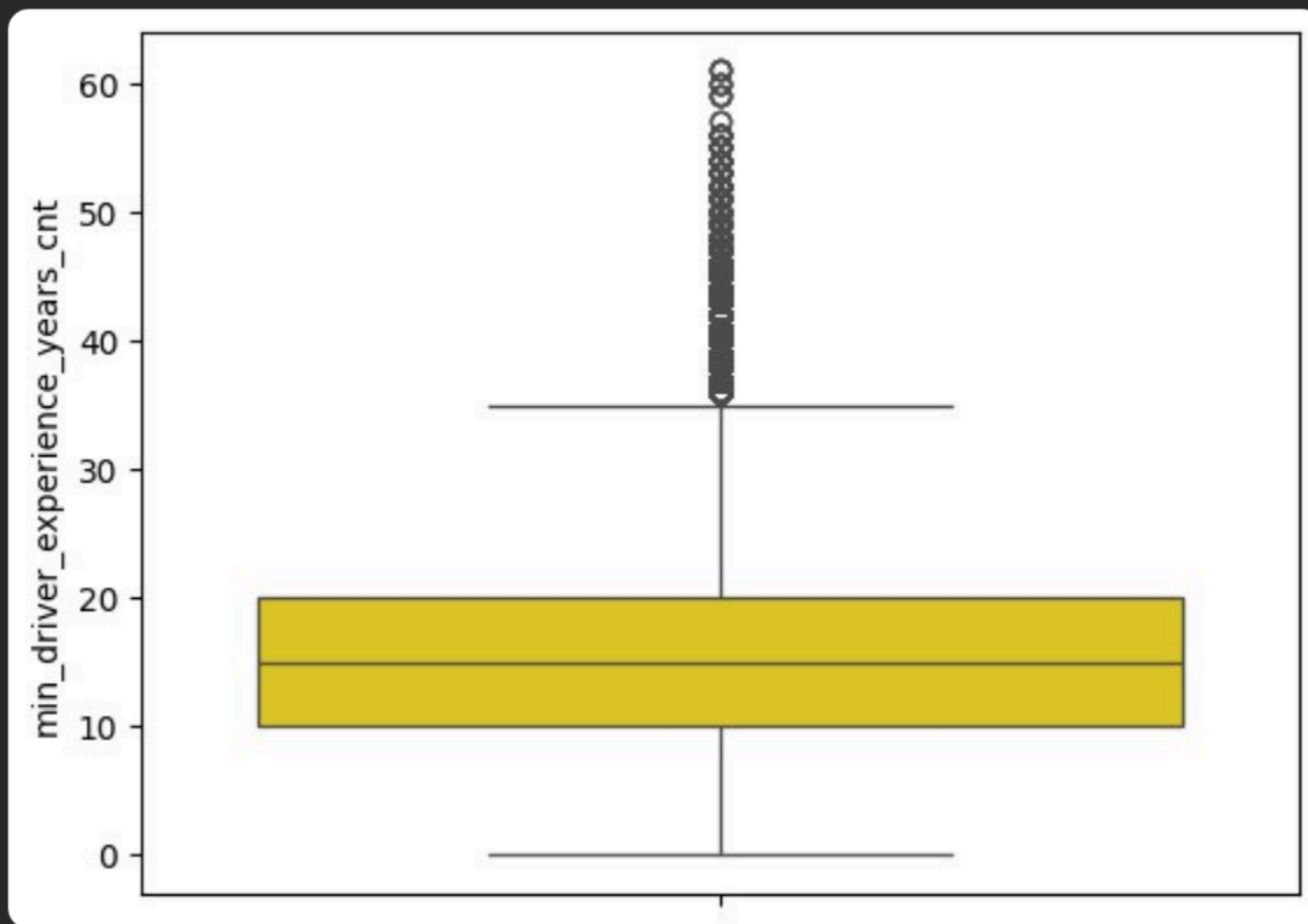

Разведывательный анализ

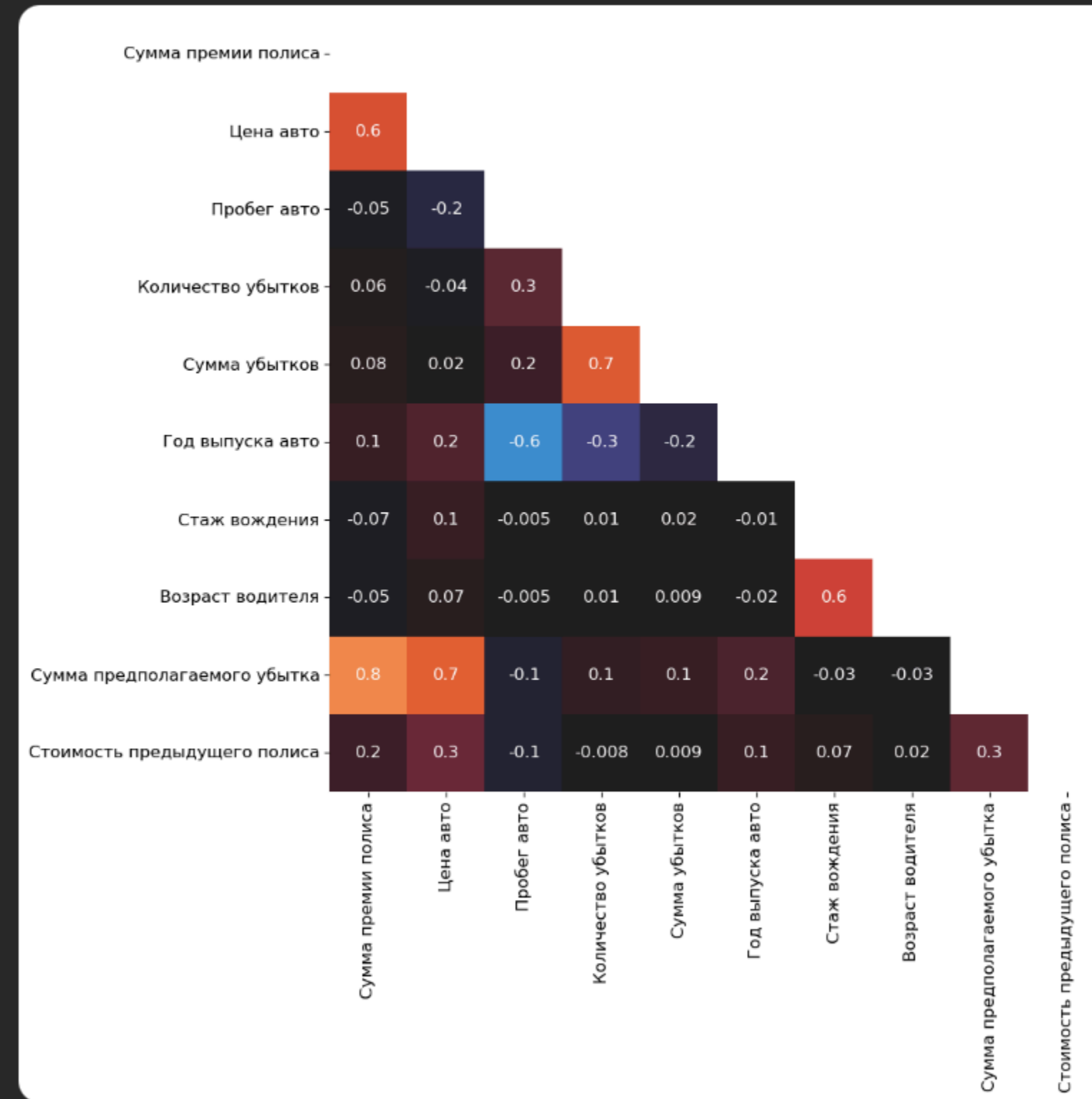

Исследовательский вопрос

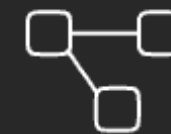

Что может влиять на желание клиента застраховать авто?

Что может влиять на то, какой вид страхования выберет клиент?

Механизм

- 1. Категориальные покрытия
стоят меньше чем полное**
- 2. Люди которые покупают
категориальные покрытия
платят только за то что нужно
конкретно им**

